

# Powerbolt 250

## KEYPAD ELECTRONIC LOCK Installation and User Guide

Kwikset Technical Support | 1-800-327-5625 | www.kwikset.com

**Required tools**

Batteries Ruler Screwdrivers

**Additional Tools (depending on application)**

Hammer Wood block

3D instructions available on

SCAN FOR BILT 3D INSTRUCTIONS

POWERED BY BILT INTELLIGENT INSTRUCTIONS™

**Parts in the box**

<b>Latch</b>	<b>Interior Assembly</b>	<b>Exterior Assembly</b>
<b>Adapter Ring</b>	<b>For Latch / Strike</b>	<b>For Lock</b>
	<b>Strike</b>	<b>SmartKey Tool</b>
<b>Collar</b>	<b>53648</b>	<b>52502</b>
<b>Keys</b>		<b>52367</b>

### 1 Prepare the door and check dimensions

If drilling a new door, use the supplied template and the complete door drilling instructions available at [www.kwikset.com/doorprep](http://www.kwikset.com/doorprep).

<p><b>A</b> Measure to confirm that the hole in the door is either 2-1/8 in (54 mm) or 1-1/2 in (38 mm).</p>	<p><b>B</b> Measure to confirm that the backset is either 2-3/8 or 2-3/4 in (60 or 70 mm).</p>	<p><b>C</b> Measure to confirm that the hole in the door edge is 1 in (25 mm).</p>	<p><b>D</b> Measure to confirm that the door is between 1-3/8 and 1-3/4 in (35 mm and 44 mm) thick.</p>
--	--	--	---

Note: Additional door preparation may be required for doors with 1-1/2 in (38 mm) holes. Consult the deadbolt drilling instructions at [www.kwikset.com/doorprep](http://www.kwikset.com/doorprep).

Note: Please contact customer service if door thickness exceeds 1-3/4 in for a thick door kit.

### 2 Install the latch and strike

For Latch / Strike Bag

53648 (4x) actual size

<p><b>A</b> Hold the latch in front of the door hole, with the latch face flush against the door edge.</p> <p>Is the rectangular shaped hole centered in the door hole?</p> <p><b>YES</b> Rectangular shaped hole No adjustment is required. Proceed to next step.</p> <p><b>NO</b> Rectangular shaped hole Rotate latch face as shown to extend latch.</p>	<p><b>B</b> Is the door edge chiseled?</p> <p><b>YES</b> chiseled Install latch in door with supplied screws.</p> <p><b>NO</b> not chiseled Use a flathead screwdriver to remove latch face. Once removed, grip the latch with one hand and with the other hand twist collar off. Install drive-in collar.</p> <p>Align tabs with holes in collar.</p> <p>Ensure collar snaps into place. Pull collar to test for tight fit.</p> <p>Install latch in door with wood block and hammer.</p> <p>Make sure slotted hole is at bottom of latch.</p> <p>53648 (2x) (For Latch/Strike Bag)</p>	<p><b>C</b> Install strike on the door frame.</p> <p>⚠ Make sure the hole in the door frame is drilled a minimum of 1 in (25 mm) deep.</p> <p>53648 (2x) (For Latch/Strike Bag)</p> <p>door frame</p>	<p><b>D</b> ⚠ IMPORTANT: Make sure the latch bolt is fully retracted (in the unlocked position).</p> <p>unlocked</p>
---	---	---	--

### 3 Install the exterior keypad

For Lock Bag

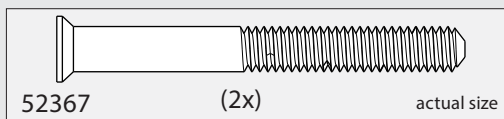

A What is the diameter of the hole in the door?

Diameter is 2-1/8 in (54 mm)

Adapter ring is required for installation.

or

Diameter is 1-1/2 in (38 mm)

Adapter ring is not needed for installation.

B Locate screws for step 3C and keep them within reach.

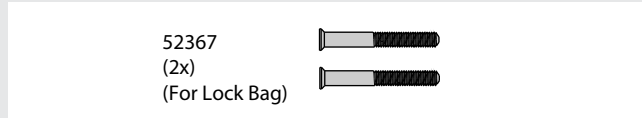

C Install exterior keypad and mounting plate.

**a** Rotate the flat blade to a horizontal position to match the latch orientation.

Make sure door is RETRACTED.

Cable goes underneath latch.

**b** Support exterior assembly during mounting plate installation.

Route cable through center hole, then push cable into bottom hole.

**c** TOP of the mounting plate should be visible. Keep parallel to edge of door.

Tighten screws evenly. DO NOT over tighten screws.

52367 (2x) (For Lock Bag)

Make sure the flat blade is centered in the mounting plate hole.

**d** Insert key and test latch. If latch does not extend or retract smoothly, adjust screws.

Remove key when finished and make sure the latch bolt is FULLY EXTENDED.

### 4 Install the interior assembly

For Lock Bag

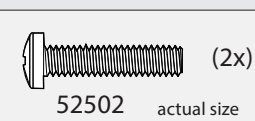

A Remove interior cover from interior assembly.

**a** Check to make sure the latch bolt is in the extended/locked position to install the interior assembly.

**b** Make sure turnpiece shaft is rotated as shown.

If the turnpiece is not pointing up, rotate the turnpiece until you hear a click.

**c** Remove the interior cover from the interior assembly.

**d** Do not install batteries until step 5.

B Secure the interior assembly onto the mounting plate.

**a** Connect the cable. Ensure a tight cable connection.

**b** Route cable around the side notch and bottom of the interior assembly.

**c** Insert the flat blade into the turnpiece shaft.

**d** Ensure you are using the correct screws. Using incorrect screws will damage the product.

52502 (2x)

### 5 Install the batteries in the interior assembly

A Install 4 AA batteries in interior assembly

Ensure your door is open while installing batteries. Ensure the interior cover is off to install batteries. Note: Batteries are not included

Ensure correct polarity. For best results, use new, non-rechargeable alkaline batteries only.

B Install interior cover for the interior assembly.

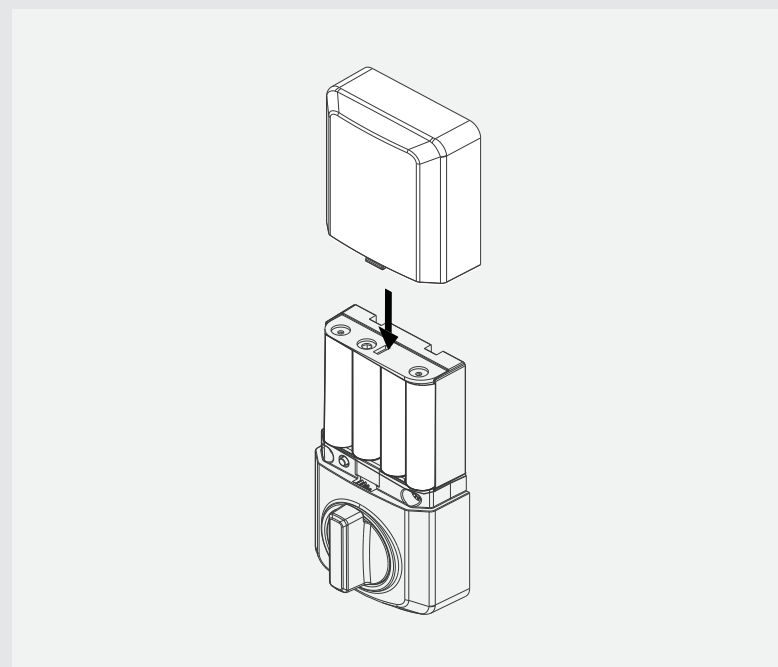

## 6 Add user codes (25 max)

**A** Make sure the interior cover is off. Press the Program button once.

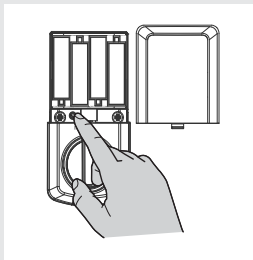

**B** Press number 1.

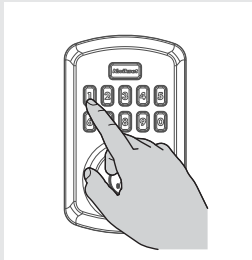

**C** Press Kwikset logo once.

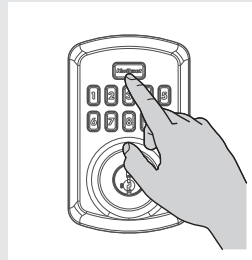

**D** Enter user code. A total of 25 user codes may be programmed. User codes should be 4 to 8 digits in length.

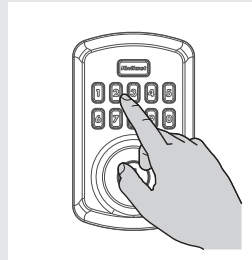

**E** Press Kwikset logo once.

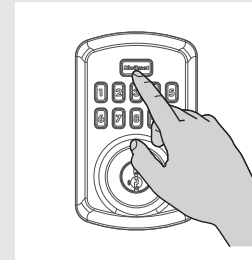

During programming, if no button is pressed within 5 seconds, the system will time out and you will need to restart the procedure

⚠ For security reasons, the first 4 digits of each User Code must be unique. For example, you are unable to program a user code 1-2-3-4-5 as well as user code 1-2-3-4-6.

Note: After the first User Code is created, the latch bolt will automatically retract and extend to learn the locking and unlocking direction of the door. The Kwikset logo will indicate success or failure. GREEN: Success RED: Unsuccessful

## 7 Test the lock (review normal operation)

⚠ Before you can lock and unlock the door, a User Code must be created. Refer to Step 6 for instructions how to create a User Code. Confirm that the code(s) added in previous step can unlock the door.

**A** To lock your door, press the Kwikset logo button. The lock will beep twice and the Kwikset logo button will flash amber as the deadbolt extends.

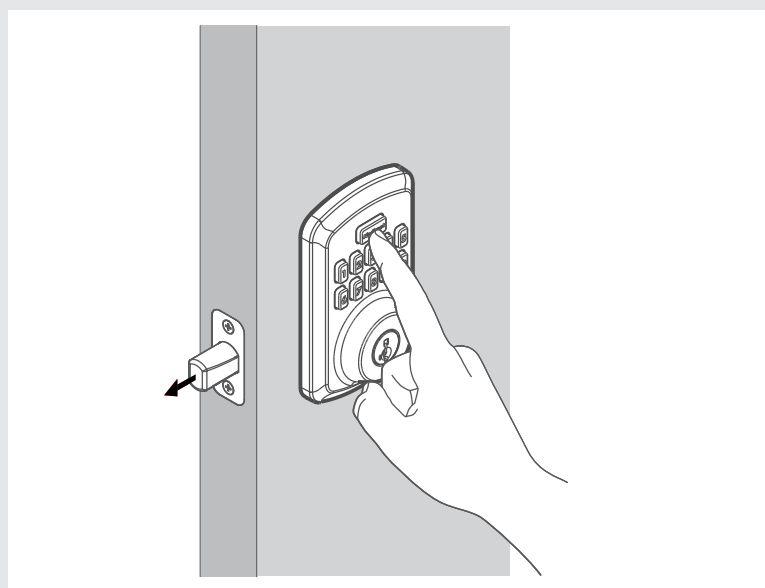

**B** To unlock your door, enter the user code. The lock will beep twice and the Kwikset logo button will flash green as the deadbolt retracts.



## 8 Adding a One-time User Code

1. Remove interior cover. Press programming button.

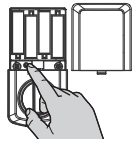

2. Press number 7.



3. Press the Kwikset logo button.



4. Enter the one time user code.



5. Press the Kwikset logo button.



Up to 5 One-time User Codes can be saved. One-time User Codes should be 4 to 8 digits in length. The One-Time User Code will be deleted automatically after it is used. The same One-Time User Code can be created again after it's used.

## 9 Delete a Single User Code

1. Remove interior cover. Press programming button.

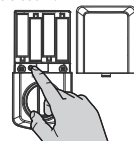

2. Press number 2.



3. Press the Kwikset logo button.



4. Enter the user code you want to delete.



5. Press the Kwikset logo button.



6. Enter the user code being deleted again.



7. Press the Kwikset logo button again.



If unsuccessful: Make sure you entered the same user code in steps 4 and 6.

⚠ Test code while the door is open. Test the User Code to make sure it no longer unlocks the door.

If a button is not pressed within 5 seconds, the system will time out, and you will need to restart the procedure.

## 10 Delete ALL User Codes

Note: Keypad locking function will be disabled when User Codes are deleted. The lock can only be operated manually by a key during this time.

1. Remove interior cover. Press programming button.

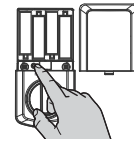

2. Press number 4.

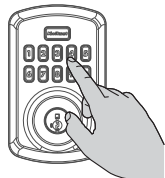

3. Press the Kwikset logo button.



4. Press number 4.



5. Press the Kwikset logo button.



## 11 Enable/ Disable Audio

1. Remove interior cover. Press programming button.

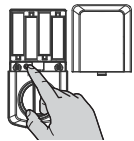

2. Press number 5.



3. Press the Kwikset logo button.



Note: LED status indicator will still function once audio is disabled. Repeat the programming steps to enable the audio.

## 12 Enable/ Disable User Codes

Note: When all User Codes are disabled, all electronic functions will be disabled as well. The door must be locked or unlocked manually with the key. Repeat the programming steps to enable the User Codes.

1. Remove interior cover. Press programming button.

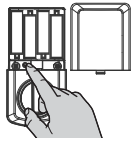

2. Press number 6.

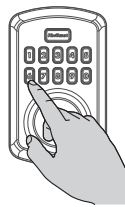

3. Press the Kwikset logo button.



## 13 Enable/ Disable Auto-Lock

1. Remove interior cover. Press programming button.

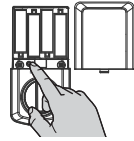

2. Press number 9.



3. Press the Kwikset logo button.



Repeat the programming steps to disable the auto-lock.

## 14 Change Auto-Lock Time Delay

1. Remove interior cover. Press programming button.

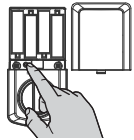

2. Press number 8.



3. Press the Kwikset logo button.



4. Choose and press button for delay.

- |              |              |
|--------------|--------------|
| 1 30 seconds | 4 5 minutes  |
| 2 1 minute   | 5 10 minutes |
| 3 3 minutes  |              |

5. Press the Kwikset logo button.



## 15 Door Rehanging

1. Remove interior cover. Press programming button.

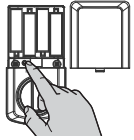

2. Press number 0.



3. Press the Kwikset logo button.



The latch bolt will extend and retract to learn the orientation of the door.

Note: Perform this process for the lock to learn the locking and unlocking direction of the door. This feature is used for the lock to learn the orientation of your door (left- or right-handed). If stuck/jammed bolt error continues to occur after performing this step, please make sure there is no obstruction from strike or door jamb to prevent the bolt from extending.

## 16 Factory Reset

⚠ Note: Lock must be in an unlocked position to factory reset.

1. Remove interior cover. PRESS and HOLD programming button for 15 seconds.

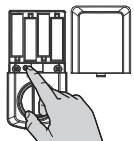

2. The lock will have a long beep.

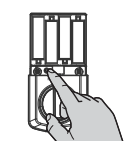

3. Press programming button once more.

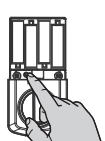

A factory reset will delete all User Codes and change all programming to factory settings. At this time, the lock can only be locked or unlocked manually with the key.

### SmartKey Re-Keying

Re-key the lock to work with your existing kw1 key. See the supplied SmartKey Re-key instructions for more information.

Note: If Auto-Lock is enabled remove batteries before re-keying your lock.

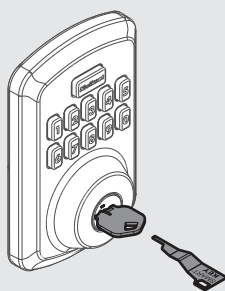

## 17 Add/ Change Programming Code

1. Remove interior cover. Press programming button.

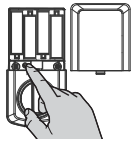

2. Press number 3.



3. Press the Kwikset logo button.



4. Enter Programming Code.



5. Press the Kwikset logo button.



Enable/ Disable Programming Code:  
Optional: A Programming Code enables you to make programming changes without needing to access the Programming Button. This is ideal for landlords to program the lock without access to the interior programming button.

Note: Once Programming Code is enabled, the Programming Button is disabled and can only be used to factory reset the lock.

One Programming Code between 4 to 8 digits can be saved and cannot be the same as any User Code and cannot be used as a User Code to unlock the lock.

To program the lock with Programming Code:



To disable Programming Code:



### Powerbolt at a Glance

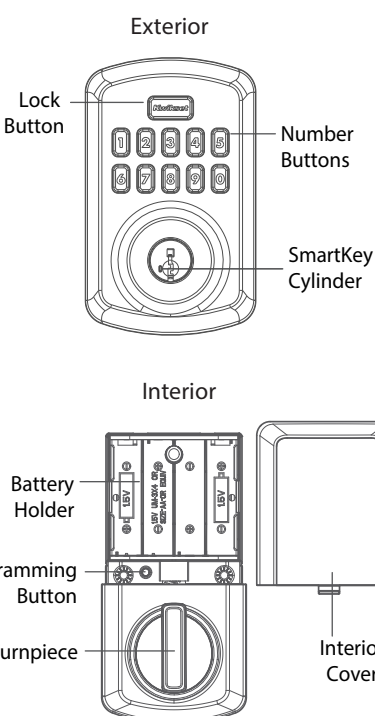

### System Alerts

Action	Lights	Sounds	Troubleshoot
Successful Unlock	Flashes GREEN x2	2 beeps	
Successful Lock	Flashes AMBER x2	2 beeps	
Low battery	Flashes RED x10	10 beeps	Install fresh new batteries
Incorrect User Code	Flashes RED x3	3 beeps	Check code, and retry
Exceed 3 incorrect User Code attempts	Flashes RED x15	15 beeps	Wait 1 minute, check code, and retry
Stuck/Jammed bolt	Alternate RED/WHITE Flash x5	5 beeps	Clear jam and try again
Factory Reset Successful	Flashes GREEN x1	1 beep	
Factory Reset Unsuccessful	Flashes RED x3	3 beeps	Retry factory reset steps. Make sure to press the Programming Button one more time within 10 seconds after the long beep.
Programming Successful	Flashes GREEN x1	1 beep	
Programming Unsuccessful	Flashes RED x3	3 beeps	Review Programming steps

### Important Safeguards

- Read all instructions in their entirety.
- Familiarize yourself with all warning and caution statements.
- Remind all family members of safety precautions.
- Always have access to your lock's standard key.
- If using the Auto-Lock features, make sure you have your standard key with you to prevent locking yourself out.
- Familiarize yourself with the system alerts.
- Replace low batteries immediately.
- Dispose of used batteries according to local laws and regulations.

#### ⚠ WARNING:

This Manufacturer advises that no lock can provide complete security by itself. This lock may be defeated by forcible or technical means, or evaded by entry elsewhere on the property. No lock can substitute for caution, awareness of your environment, and common sense. Builder's hardware is available in multiple performance grades to suit the application. In order to enhance security and reduce risk, you should consult a qualified locksmith or other security professional.

#### ⚠ CAUTION:

Prevent unauthorized entry. Since anyone with access to the back panel can change the User Codes, you must restrict access to the back panel and routinely check the User Codes to ensure they have not been altered without your knowledge. The use of a programming code can help protect your system's settings.

### Regulatory Compliance

This product complies with standards established by the following regulatory bodies:

- Federal Communications Commission (FCC)
- Industry Canada

#### FCC

This device's wireless operation is safe and complies with RF Exposure requirements. This device complies with Part 15 of the FCC Rules. Operation is subject to the following two conditions: (1) this device may not cause harmful interference, and (2) this device must accept any interference received, including interference that may cause undesired operation. This equipment has been tested and found to comply with the limits for a Class B digital device, pursuant to Part 15 of the FCC Rules. These limits are designed to

provide reasonable protection against harmful interference in a residential installation. This equipment generates, uses, and can radiate radio frequency energy and, if not installed and used in accordance with the instructions, may cause harmful interference to radio or television reception, which can be determined by turning the equipment off and on, the user is encouraged to try to correct the interference by one or more of the following measures:

- Reorient or relocate the receiving antenna.
- Increase the separation between the equipment and receiver.

- Connect the equipment into an outlet on a circuit different from that to which the receiver is connected.
- Consult the dealer or an experienced radio/TV technician for help.

**IMPORTANT!** Changes or modifications not expressly approved by the manufacturer could void the user's authority to operate the equipment.

Industry Canada  
This device complies with Industry Canada licence-exempt RSS standard(s). Operation is subject to the following two conditions: (1) this device may not cause interference, and (2) this device must accept any interference, including interference that may cause undesired operation of the device.

# Powerbolt 250

KEYPAD ELECTRONIC LOCK  
Guía de Instalación y Usuario

ESPAÑOL

Kwikset Soporte Técnico | 1-800-327-5625 | www.kwikset.com

**Herramientas Necesarias**

Baterías Regla Destornilladores

**Herramientas adicionales (dependiendo de la aplicación)**

Martillo Bloque de madera

3D instructions available on

SCAN FOR BILT 3D INSTRUCTIONS

POWERED BY BILT INTELLIGENT INSTRUCTIONS™

**Piezas en la caja**

<b>Pestillo</b>	<b>Montaje interior</b>	<b>Montaje exterior</b>
<b>Anillo adaptador</b>	<b>Para Pestillo / Recibidor</b>	<b>Para Cerrojo</b>
	<b>Huelga</b>	<b>Herramienta SmartKey</b>
		52502
<b>Aro de empuje</b>	53648	52367
<b>Llaves</b>		

## 1 Prepare la puerta y revise las dimensiones

Si va a perforar una puerta nueva, utilice la plantilla suministrada y las instrucciones para la perforación de la puerta disponibles en [www.kwikset.com/doorprep](http://www.kwikset.com/doorprep).

<p><b>A</b> Mida para confirmar que el orificio de la puerta es de 2-1/8 in (54 mm) o 1-1/2 in (38 mm).</p>	<p><b>B</b> Mida para confirmar que el orificio sea de 2-3/8 in o 2-3/4 in (60 o 70 mm).</p>	<p><b>C</b> Mida para confirmar que el orificio en el borde de la puerta es de 1 in (25 mm).</p>	<p><b>D</b> Mida para confirmar que la puerta es entre 1-3/8 y 1-3/4 in (35 mm y 44 mm) de espesor.</p>
---	--	--	---

Nota: Es posible que se requiera una preparación adicional para puertas con orificios de 1-1/2 in (38 mm). Consulte las instrucciones de perforación de cerrojos en [www.kwikset.com/doorprep](http://www.kwikset.com/doorprep).

Nota: Por favor póngase en contacto con el servicio de atención al cliente si el grosor de la puerta supera 1-3/4 in (44 mm) para un kit de puerta gruesa.

## 2 Instale el pestillo y recibidor

Bolsa para pestillo/ recibidor



<p><b>A</b> Sostenga el pestillo delante del orificio de la puerta, con la cara del pestillo a ras contra el borde de la puerta.</p> <p>¿El agujero de forma rectangular esta centrado con el orificio de la puerta?</p> <p><b>SI</b></p> <p>Orificio de forma rectangular</p> <p>No se requiere ningún ajuste. Continúe con el siguiente paso.</p> <p><b>NO</b></p> <p>Orificio de forma rectangular</p> <p>Para extender el pestillo gire la cabeza del pestillo como se muestra en la imagen.</p>	<p><b>B</b> ¿El borde de la puerta está cincelado?</p> <p><b>SI</b></p> <p>cincelado</p> <p>Instale el pestillo en la puerta con los tornillos suministrados.</p> <p><b>NO</b></p> <p>no cincelado</p> <p>Use un destornillador de cabeza plana para quitar la placa del pestillo. Mantenga la cabeza del pestillo con una mano y con su otra mano agarre el cuerpo. Empuje y gire ligeramente la placa del pestillo hasta retirarla. Instalar el aro de empuje.</p> <p>Alinee las pestañas con los agujeros en el aro de empuje.</p> <p>Asegúrese de que el aro de empuje encaje en su lugar. Tire del aro de empuje para probar que esté ajustado.</p> <p>Instalar el pestillo en la puerta con el bloque de madera y el martillo.</p> <p>Asegúrese de que el orificio ranurado esté en la parte inferior del pestillo.</p> <p>53648 (2x) (Bolsa para pestillo/ recibidor)</p>	<p><b>C</b> Instale el recibidor en el marco de la puerta.</p> <p>⚠ Asegúrese de que el orificio en el marco de la puerta esté perforado a un mínimo de 1 in (25 mm) de profundidad.</p> <p>53648 (2x) (Bolsa para pestillo/ recibidor)</p> <p>marco de la puerta</p>	<p><b>D</b> ⚠ <b>IMPORTANTE:</b> Asegúrese de que el pestillo esté completamente retraído (en la posición desbloqueada).</p> <p>desbloqueado</p>
--	--	---	--

### 3 Instalar el montaje exterior

Bolsa para cerrojo

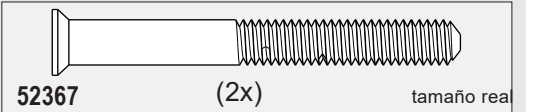

**A** ¿Cuál es el diámetro del orificio en la puerta?

<p><b>Diámetro es 2-1/8 in (54 mm)</b></p> <p>Se requiere un anillo adaptador para instalación.</p>	<p>or</p>	<p><b>Diámetro es 1-1/2 in (38 mm)</b></p> <p>El anillo adaptador no es necesario para la instalación.</p>
---	-----------	--

**B** Ubique los tornillos para el paso 3C y manténgalos a su alcance.

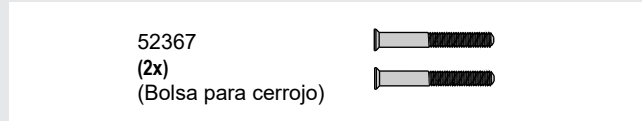

**C** Instale el montaje exterior y la placa de montaje.

<p><b>a</b></p> <p>Gire el eje a una posición horizontal para que coincida con la orientación del pestillo.</p> <p>El cable va debajo del pestillo.</p> <p><small>Asegúrese de que el pestillo esté RETRAÍDO.</small></p>	<p><b>b</b></p> <p>⚠ Sujete el montaje exterior durante la instalación de la placa de montaje.</p> <p>Dirija el cable a través del orificio central, luego empuje el cable hacia el orificio inferior.</p>
<p><b>c</b></p> <p>Parte SUPERIOR de la placa de montaje debe ser visible. Manténgase paralelo al borde de la puerta.</p> <p>⚠ Apriete los tornillos uniformemente. NO apriete demasiado los tornillos.</p> <p>Asegúrese de que el eje esté centrado en el orificio de la placa de montaje.</p> <p>52367 (2x) (Bolsa para cerrojo)</p>	<p><b>d</b></p> <p>Inserte la llave y pruebe el funcionamiento del pestillo. Ajuste los tornillos si el pestillo no se extiende o no se retrae suavemente.</p> <p>Retire la llave cuando haya terminado y asegúrese de que el pestillo esté COMPLETAMENTE EXTENDIDO.</p>

### 4 Instalar el montaje interior

Bolsa para cerrojo

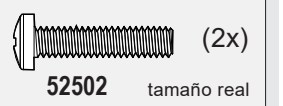

**A** Retire la cubierta interior del montaje.

<p><b>a</b></p> <p>Verifique que el pestillo está en la posición extendida/ bloqueada para instalar el montaje interior.</p>	<p><b>b</b></p> <p>Asegúrese de que la mariposa esté como se muestra en la imagen.</p> <p>Si no apunta hacia arriba, gire hasta que escuche un clic.</p>
<p><b>c</b></p> <p>Retire la cubierta interior del montaje.</p>	<p><b>d</b></p> <p>No instale las baterías hasta el paso 5.</p>

**B** Fije el montaje interior en la placa de montaje.

<p><b>a</b></p> <p>Conecte el cable. Asegúrese de tener una conexión apretada o fija.</p>	<p><b>b</b></p> <p>Guarde el cable alrededor de la muesca lateral y parte inferior que se encuentra en el montaje.</p>
<p><b>c</b></p> <p>Inserte el eje en el orificio del montaje.</p>	<p><b>d</b></p> <p>⚠ Asegúrese de que está utilizando los tornillos adecuados. El uso de tornillos incorrectos podrían dañar el producto.</p> <p>52502 (2X)</p>

### 5 Instale las baterías en el montaje interior

**A** Instale 4 pilas AA en el montaje interior.

Asegúrese de que su puerta esté abierta mientras instala las baterías. Asegúrese de que la cubierta interior esté retirada para instalar las baterías.

Nota: Las baterías no están incluidas.

⚠ Asegurar la polaridad correcta. Para obtener los mejores resultados, use solo pilas alcalinas nuevas y no recargables.

**B** Instale la cubierta interior para el montaje interior.

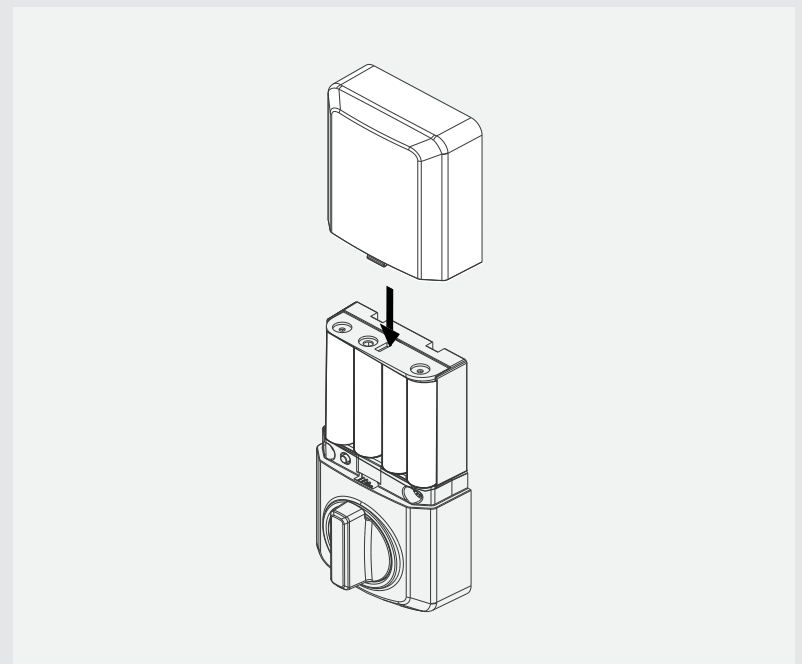

## 6 Agregar códigos de usuario (25 máx.)

- A** Asegúrese de que la cubierta interior está retirada. Pulse el botón de programación una vez.
- B** Presione el número 1.
- C** Presione el logotipo de Kwikset una vez.
- D** Introduzca el código de usuario. Se pueden programar un total de 25 códigos de usuario. Los códigos de usuario deben ser de 4 a 8 dígitos de longitud.
- E** Presione el logotipo de Kwikset una vez más.

Durante la programación, si no se presiona dentro de 5 segundos, el sistema no reconocerá la acción y tendrá que reiniciar el procedimiento.

⚠ Por razones de seguridad, los primeros 4 dígitos de cada Código de Usuario deben ser únicos. Por ejemplo, no puede programar un código de usuario 1-2-3-4-5 así como el código de suario 1-2-3-4-6.

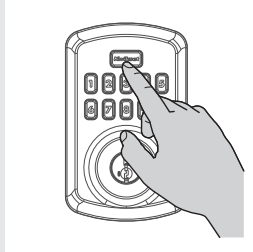
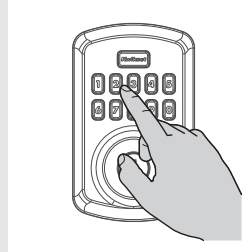
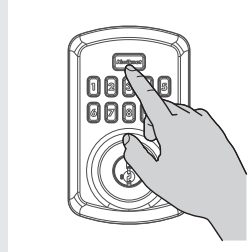
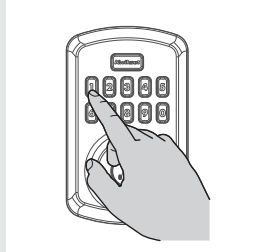
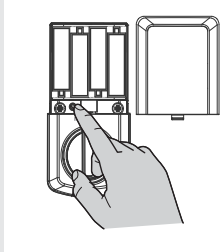

**Nota:** Después de crear el primer código de usuario, el pestillo se retraerá automáticamente y se extenderá para aprender la dirección de bloqueo y desbloqueo de la puerta. El logotipo de Kwikset indicará éxito o error. VERDE: Éxito ROJO: Sin éxito

## 7

⚠ Antes de poder bloquear y desbloquear la puerta, se debe crear un código de usuario. Consulte el paso 6 para obtener instrucciones sobre cómo crear un código de usuario. Confirme que los códigos agregados en el paso anterior pueden desbloquear la puerta.

- A** Para cerrar la puerta, pulse el botón del logotipo de Kwikset. El cerrojo emitirá un pitido dos veces y el botón del logotipo de Kwikset parpadeará ámbar a medida que se extiende el pestillo.
- B** Para desbloquear la puerta, introduzca el código de usuario. El cerrojo emitirá dos pitidos, el Kwikset el botón del logotipo parpadeará verde cuando el pestillo se retraiga.

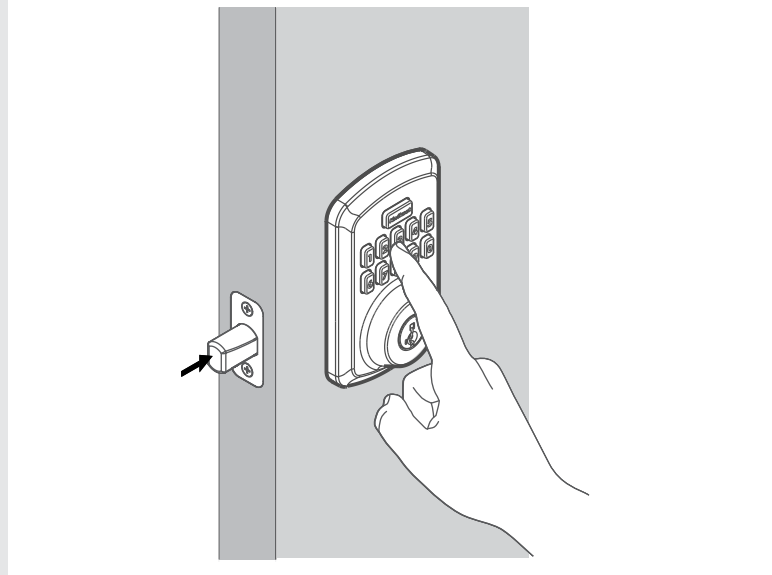
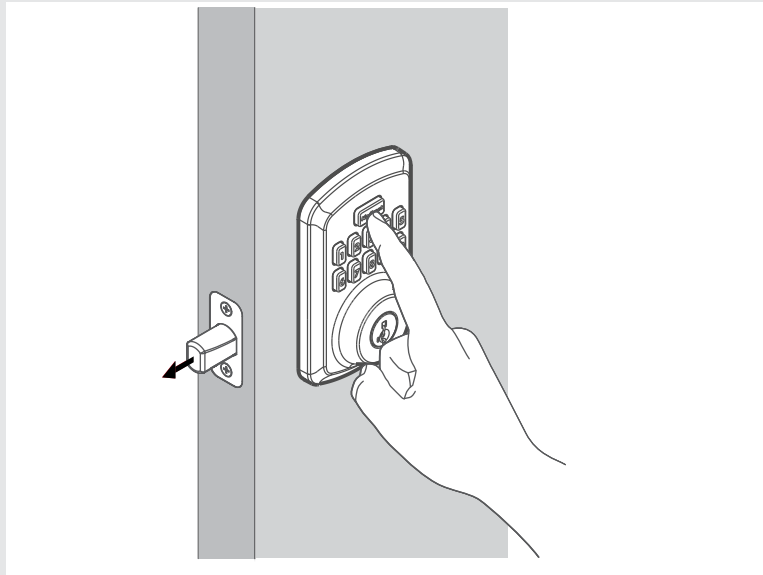

## 8 Agregar un código de usuario de un solo uso

1. Retire la cubierta interior. Oprima el botón de programación.
2. Presione el número 7.
3. Presione el logotipo de Kwikset.
4. Ingrese el código de usuario temporal (de un solo uso).
5. Presione el logotipo de Kwikset.

Se pueden guardar hasta 5 códigos de usuario de un solo uso. Los códigos de usuario de un solo uso deben tener de 4 a 8 dígitos de longitud. El código de usuario de un solo uso se eliminará automáticamente después de su uso. El usuario que tiene un código de un solo uso se puede crear de nuevo después de su uso.

## 9 Eliminar un único código de usuario

1. Retire la cubierta interior. Oprima el botón de programación.
  2. Presione el número 2.
  3. Presione el logotipo de Kwikset.
  4. Introduzca el código de usuario que desea eliminar.
  5. Presione el logotipo de Kwikset.
  6. Nuevamente introduzca el código de usuario que desea eliminar.
  7. Presione el logotipo de Kwikset.
- Si no tiene éxito:** Asegúrese de haber introducido el mismo código de usuario en los pasos 4 y 6.
- ⚠ Pruebe el código mientras la puerta está abierta. Pruebe el código de usuario para asegurarse de que ya no abre la puerta.

Si no se presiona un botón dentro de los 5 segundos, el tiempo de espera se agotará y deberá reiniciar el procedimiento.

## 10 Eliminar TODOS los códigos de usuario

**Nota:** La función de bloqueo del teclado se desactivará cuando se eliminen los códigos de usuario. La cerradura solo se puede operar manualmente con una clave durante este tiempo.

1. Retire la cubierta interior. Oprima el botón de programación.
2. Presione el número 4.
3. Presione el logotipo de Kwikset.
4. Presione el número 4.
5. Presione el logotipo de Kwikset.

## 11 Habilitar / Deshabilitar Audio

1. Retire la cubierta interior. Oprima el botón de programación.
2. Presione el número 5.
3. Presione el logotipo de Kwikset.

**Nota:** El indicador LED de estado seguirá funcionando una vez que el audio esté desactivado. Repita los pasos de programación para habilitar el audio.

## 12 Habilitar/Deshabilitar códigos de usuario

**Nota:** Cuando todos los códigos de usuario están desactivados, todas las funciones electrónicas también se desactivarán. La puerta debe bloquearse o desbloquearse manualmente utilizando la llave. Repetir los pasos de programación para habilitar los códigos de usuario.

1. Retire la cubierta interior. Oprima el botón de programación.

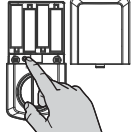

2. Presione el número 6.

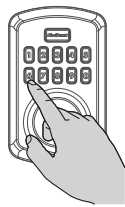

3. Presione el logotipo de Kwikset.



## 13 Activar/Desactivar el bloqueo automático

1. Retire la cubierta interior. Oprima el botón de programación.

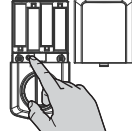

2. Presione el número 9.



3. Presione el logotipo de Kwikset.

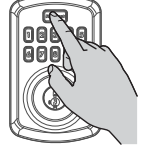

Repita los pasos de programación para desactivar el bloqueo automático.

## 14 Retrasar el tiempo de bloqueo automático

1. Retire la cubierta interior. Oprima el botón de programación.

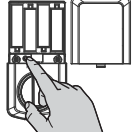

2. Presione el número 8.



3. Presione el logotipo de Kwikset.



4. Elija y presione el botón para retrasar.

- |               |              |
|---------------|--------------|
| 1 30 segundos | 4 5 minutos  |
| 2 1 minuto    | 5 10 minutos |
| 3 3 minutos   |              |

5. Presione el logotipo de Kwikset.



## 15 Orientación de la puerta

1. Retire la cubierta interior. Oprima el botón de programación.

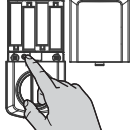

2. Presione el número 0.



3. Presione el logotipo de Kwikset.



El pestillo se extenderá y se retraerá para aprender la orientación de la puerta.

**Nota:** Realice este proceso para que la cerradura aprenda la dirección de bloqueo y desbloqueo de la puerta. Esta función se utiliza para que la cerradura aprenda la orientación de su puerta (izquierda o derecha). Si el pestillo continúa atascado después de realizar este paso, asegúrese de no existir alguna obstrucción en el pestillo o atasco en la puerta que impida que el pestillo se extienda correctamente.

## 16 Restablecimiento de fábrica

**Nota:** El cerrojo debe estar en una posición desbloqueada para restablecer la configuración de fábrica.

1. Retire la cubierta interior. MANTenga OPRIMIDO el botón de programación por 15 segundos.

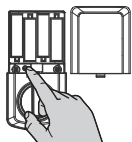

2. La cerradura tendrá un pitido largo.

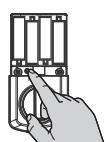

3. Oprima el botón de programación una vez más.

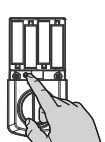

Un restablecimiento de fábrica eliminará todos los códigos de usuario y cambiará toda la programación a la configuración de fábrica. Con este modo, la cerradura solo se puede bloquear o desbloquear manualmente con la llave.

### Reintroducción de teclas SmartKey

Vuelva a introducir la cerradura para que funcione con su llave kw1 existente. Consulte las instrucciones de SmartKey Re-key suministradas para obtener más información.

Nota: Si el bloqueo automático está activado, retire las pilas antes de volver a introducir el bloqueo.

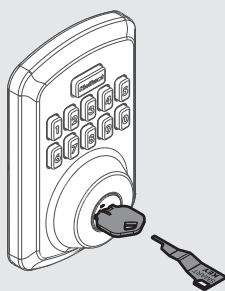

## 17 Agregar / cambiar código de programación

1. Retire la cubierta interior. Programación de prensa botón.

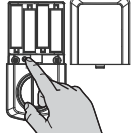

2. Presione el número 3.

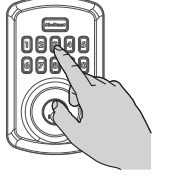

3. Presione el logotipo de Kwikset.

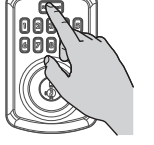

4. Introduzca el código de programación.



5. Presione el logotipo de Kwikset.



Activar/desactivar código de programación:

Opcional: Un código de programación le permite realizar cambios de programación sin necesidad de acceder al botón de programación. Esto es ideal para que los propietarios programen la cerradura sin acceso al botón de programación interior.

**Nota:** Una vez que el código de programación está habilitado, el botón de programación está desactivado y solo se puede usar para restablecer la configuración de fábrica.

Se puede guardar un código de programación de entre 4 y 8 dígitos, no puede ser el mismo que otro código de usuario y no se puede utilizar como código de usuario para desbloquear el cerrojo.

Para programar el cerrojo con código de programación:

Código de Programación → → **Siga los pasos de programación SIN PRESIONAR EL BOTÓN DE PROGRAMACIÓN**

Para deshabilitar el código de programación:

Código de Programación → → → → Código de Programación →

### Powerbolt en un vistazo

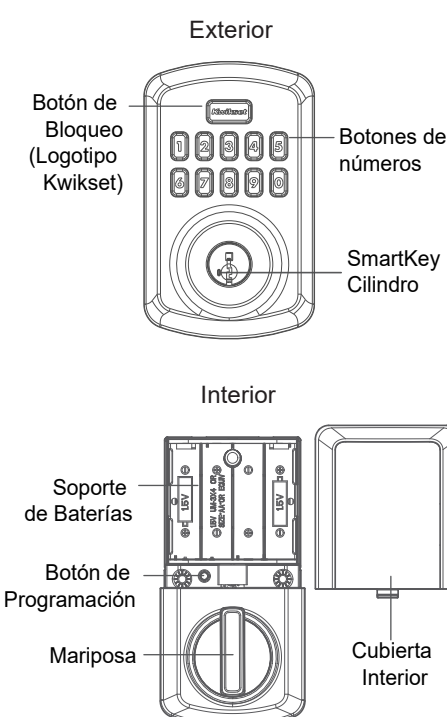

### Alertas del sistema

Acción	Luces	Sonidos	Solución de problemas
Desbloqueo exitoso	Parpadea VERDE x2	2 pitidos	
Bloqueo exitoso	Parpadeos AMBER x2	2 pitidos	
Batería baja	Parpadea ROJO x10	10 pitidos	Instale baterías nuevas
Código de usuario incorrecto	Parpadea ROJO x 3	3 pitidos	Compruebe el código y vuelva a intentarlo
Superar los 3 intentos incorrectos de código de usuario	Parpadea ROJO x15	15 pitidos	Esperar 1 minuto, compruebe el código y vuelva a intentarlo
Perno atascado	Flash ROJO/BLANCO alternativo x5	5 pitidos	Despeje el atasco e inténtalo de nuevo
Restablecimiento de fábrica exitoso	Parpadea VERDE x1	1 pitido	
Restablecimiento de fábrica fallido	Parpadea ROJO x3	3 pitidos	Vuelva a intentar los pasos de restablecimiento de fábrica. Asegúrese de presionar el botón de programación una vez más dentro de los 10 segundos posteriores al pitido largo.
Programación Exitosa	Parpadea VERDE x1	1 pitido	
Programación Fallida	Parpadea ROJO x3	3 pitidos	Revisar los pasos de programación

### Consideraciones importantes

- Lea todas las instrucciones en su totalidad.
- Familiarícese con todas las declaraciones de advertencia y precaución.
- Recuerde a todos los miembros de la familia las precauciones de seguridad.
- Siempre tenga acceso a la llave estándar de su cerradura.
- Si utiliza las funciones de bloqueo automático, asegúrese de tener la llave estándar con usted para evitar quedar por fuera.
- Familiarícese con las alertas del sistema.
- Reemplace las baterías con poca energía inmediatamente.
- Deseche las baterías usadas de acuerdo con las leyes locales y normativa.

#### ADVERTENCIA:

Este fabricante informa que ninguna cerradura puede proporcionar completa seguridad por sí misma. Este cerrojo puede ser abierto por fuerza o medios técnicos, o evaluados por la entrada en otro lugar de la propiedad. Ninguna cerradura puede sustituir la precaución, la conciencia de su entorno y el sentido. Las cerraduras y otros herrajes están disponibles en múltiples grados de rendimiento para adaptarse a la aplicación correspondiente. Con el fin de mejorar la seguridad y reducir el riesgo, usted debe consultar a un cerrajero calificado u otro profesional de seguridad.

#### PRECAUCIÓN:

Evitar la entrada no autorizada. Cualquier persona con acceso al panel interior puede cambiar los códigos de usuario, por lo tanto debe restringir el acceso al panel interior y comprobar rutinariamente los códigos de usuario para asegurarse de que no han sido alterados sin su conocimiento. El uso de un código de programación puede ayudar a proteger la configuración de su sistema.

### Cumplimiento Normativo

Este producto cumple con las normas establecidas por los siguientes organismos reguladores:

- Comisión Federal de Comunicaciones (FCC)
- Industria de Canadá

#### FCC

El funcionamiento inalámbrico de este dispositivo es seguro y cumple con la exposición a RF requisitos. Este dispositivo cumple con la 15ª parte del reglamento de la FCC. Su funcionamiento está sujeto a las siguientes dos condiciones: (1) este dispositivo no deberá causar ninguna interferencia dañina, y (2) este dispositivo deberá aceptar cualquier interferencia recibida, incluyendo aquella que podría causar un funcionamiento no deseado. Se realizaron pruebas a este equipo cuyos resultados revelaron que cumple con los límites establecidos para

un dispositivo digital de la Clase B, conforme a la 15ª parte del reglamento de la FCC. Estos límites han sido impuestos para proporcionar protección razonable contra interferencias dañinas en una instalación residencial. Este equipo genera, utiliza y puede irradiar energía de radiofrecuencia y, si no se instala y utiliza según lo que indican las instrucciones, podría causar interferencia dañina en radiocomunicaciones. Sin embargo, no hay garantía de que la interferencia no ocurrirá en determinadas instalaciones. Si este equipo efectivamente causa interferencia en la recepción de radio o televisión, la cual puede determinarse encendiendo y apagando el equipo, sugerimos al usuario que intente corregir dicha interferencia tomando una o más de las siguientes medidas:

- Volver a orientar o ubicar la antena receptora.
- Incrementar la distancia entre el equipo y el receptor.

Conectar el equipo a una toma de corriente en un circuito distinto del circuito en el cual está conectado el receptor.

- Consultar con el distribuidor o un técnico de radio y TV con experiencia para obtener su ayuda.

**¡IMPORTANTE!** Todo cambio o modificación no aprobado expresamente por el fabricante podría desautorizar al usuario para operar el equipo.

Industria de Canadá  
Este dispositivo cumple con las normas de la Industria de Canadá licencia-exenta RSS. Su funcionamiento está sujeto a las siguientes dos condiciones: (1) este dispositivo no deberá causar ninguna interferencia dañina, y (2) este dispositivo deberá aceptar cualquier interferencia recibida, incluyendo aquella que podría causar el funcionamiento no deseado del dispositivo.